

1	IT	RACCORDO CURVO	FR	RACCORDO CURVO
2		GHIERA CON BLOCCAGGIO		GHIERA CON BLOCCAGGIO
3		ANELLO DI BLOCCAGGIO		ANELLO DI BLOCCAGGIO
4		TUBO FLESSIBILE		TUBO FLESSIBILE

1	EN	RACCORDO CURVO	ES	RACCORDO CURVO
2		GHIERA CON BLOCCAGGIO		GHIERA CON BLOCCAGGIO
3		ANELLO DI BLOCCAGGIO		ANELLO DI BLOCCAGGIO
4		TUBO FLESSIBILE		TUBO FLESSIBILE

1	DE	RACCORDO CURVO	PT	RACCORDO CURVO
2		GHIERA CON BLOCCAGGIO		GHIERA CON BLOCCAGGIO
3		ANELLO DI BLOCCAGGIO		ANELLO DI BLOCCAGGIO
4		TUBO FLESSIBILE		TUBO FLESSIBILE

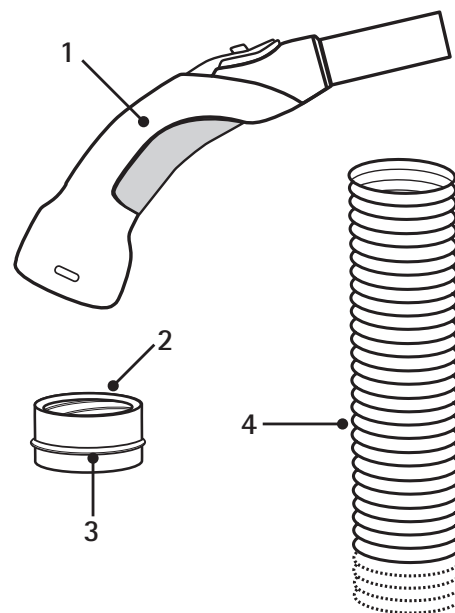

A

IT - Avvitare la ghiera sull'estremità del tubo flessibile ruotandola in senso antiorario fino a battuta.

EN - Avvitare la ghiera sull'estremità del tubo flessibile ruotandola in senso antiorario fino a battuta.

DE - Avvitare la ghiera sull'estremità del tubo flessibile ruotandola in senso antiorario fino a battuta.

FR - Avvitare la ghiera sull'estremità del tubo flessibile ruotandola in senso antiorario fino a battuta.

ES - Avvitare la ghiera sull'estremità del tubo flessibile ruotandola in senso antiorario fino a battuta.

PT - Avvitare la ghiera sull'estremità del tubo flessibile ruotandola in senso antiorario fino a battuta.

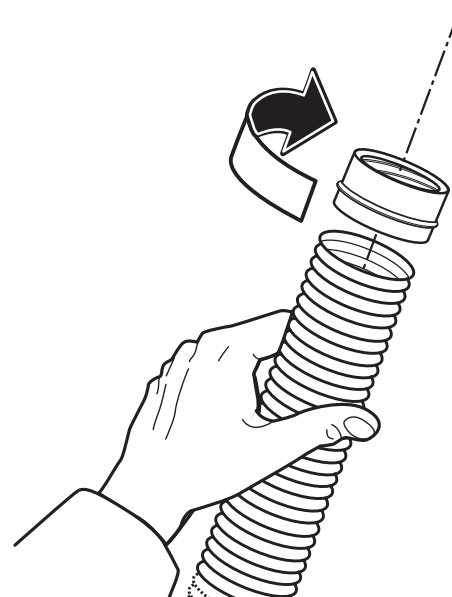

B

IT - Inserire la ghiera nel raccordo. L'anello di bloccaggio deve entrare a pressione nella base dell'impugnatura fino ad avvenuto bloccaggio (CLICK)

EN - Inserire la ghiera nel raccordo. L'anello di bloccaggio deve entrare a pressione nella base dell'impugnatura fino ad avvenuto bloccaggio (CLICK)

DE - Inserire la ghiera nel raccordo. L'anello di bloccaggio deve entrare a pressione nella base dell'impugnatura fino ad avvenuto bloccaggio (CLICK)

FR - Inserire la ghiera nel raccordo. L'anello di bloccaggio deve entrare a pressione nella base dell'impugnatura fino ad avvenuto bloccaggio (CLICK)

ES - Inserire la ghiera nel raccordo. L'anello di bloccaggio deve entrare a pressione nella base dell'impugnatura fino ad avvenuto bloccaggio (CLICK)

PT - Inserire la ghiera nel raccordo. L'anello di bloccaggio deve entrare a pressione nella base dell'impugnatura fino ad avvenuto bloccaggio (CLICK)

